

Combinées 5 opérations



Cette combinée dispose d'une table en fonte, d'un chariot alu ras de lame avec cadre, d'un inciseur, d'une toupie à 3 vitesses et d'un guide de protection à barrettes. Le compteur mécanique permet de lire la hauteur de rabotage. Elle est destinée aux travaux de dégauchissage, rabotage, sciage, délignage, toupillage, mortaisage et tenonnage. Livrée avec tablette à tenonner.

OPTION

Kit de déplacement COMB250/305-KIT



RÉFÉRENCE	COMB250	COMB305
Dégauchissage - Rabotage		
Long. totale tables dégau	1085	1300
Larg. tables dégau - rabot	250	305
Long. table rabotage	600	
Inclinaison guide de dégau°	0-45	
Hauteur de rabotage	190	
Ø de l'arbre	75	
Nombre de fers	3	
Vitesse d'avance débrayable m/min	8	
Prise copeaux max. dégau	4	
Prise copeaux max. rabotage	3	
Rotation de l'arbre t/min	4000	
Ø de la buse d'aspiration	100	
Sciage		
Chariot en alu	1200x240	1500x240
Dimensions surface de travail	1080x790	1500x840
Dimensions table fonte	1080x300	1500x300
Dimensions cadre de chariot	600x420	
Règle extensible	jusqu'à 2m	
Largeur de coupe au guide //	550	610
Ras de lame course	1400	1700
Lame	250	
Inciseur	88	
Hauteur de coupe à 45° et 90°	65 et 45	
Vitesse de la lame tr/min	4050	
Vitesse de l'inciseur tr/min	6300	
Toupie - Tenonnage		
Dimensions table fonte	1080x300	1300x300
Avec rallonge en tôle laquée	1325x300	1385x300
Dimensions surface de travail	1325x540	1385x540
Ø arbre	30	
Ø du puits	150	
Ø max. d'outil dans le carter	165	
Course/hauteur de l'arbre	130/108	
3 vitesses par poulies tr/min	3500/5500/7500	
Colisage	1300x1130x1010 450 kg	1590x1220x1010 500 kg
Poids total	372 kg	445 kg

Toutes les dimensions sont indiquées en mm.

► Mortaiseuse

Option : Mortaiseuse ML392LL

Mandrin type WESCOTT	0-16
Course table verticale	80
Course table horizontale	160
Course profondeur	100
Dimensions table	368x161



Mandrin type Wescott (en option)



Mortaiseuse

Toutes les dimensions sont indiquées en mm.

► Dégauchisseuse raboteuse



Position rabotage



Guidage précis à 45°



Guidage à 90°



Compteur mécanique

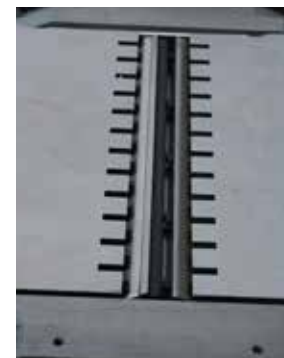

Lèvres anti-bruit



Arbre 3 fers

► Scie circulaire



Chariot alu ras de lame



Insicteur



Règle télescopique et guide d'onglet



Guide parallèle

► Toupie



Ergonomie



Éléments de protection et guide de travail à l'arbre



Réglage micrométrique des joues

Toutes les dimensions sont indiquées en mm.

Toutes les dimensions sont indiquées en mm.

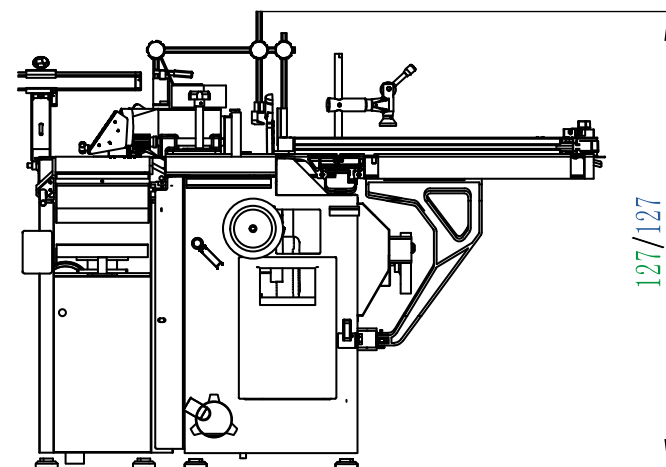
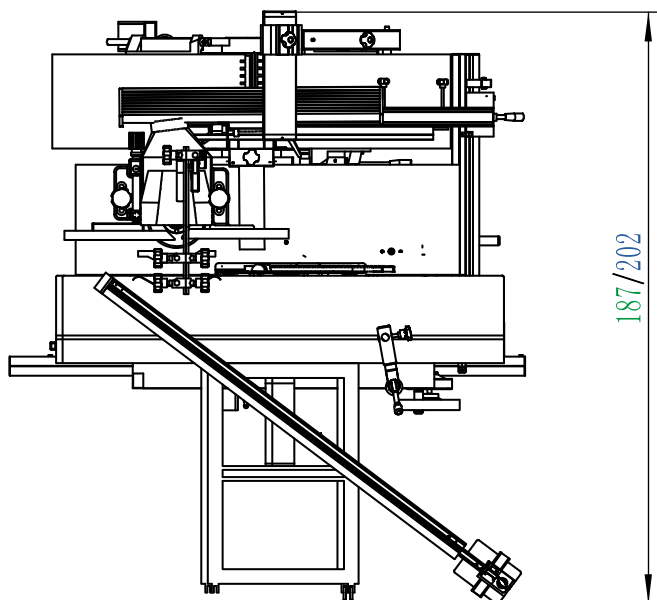
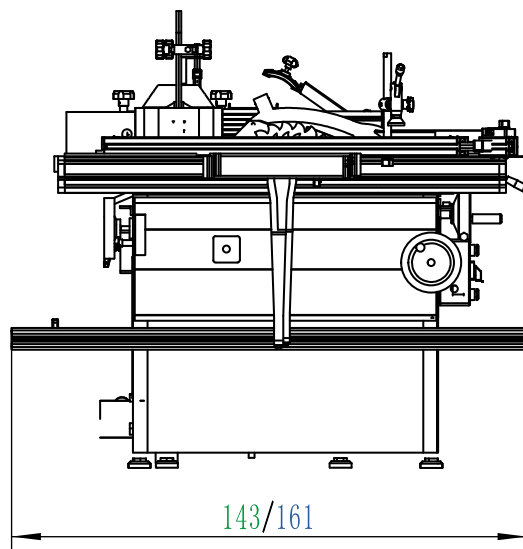

*Dimensions
COMB250*

*Dimensions
COMB305*